

MODENA EVO

PN33300060
PN33300061

panlux®

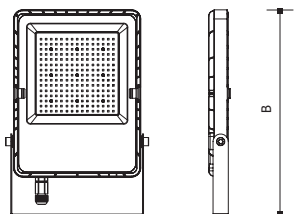

A
B
C

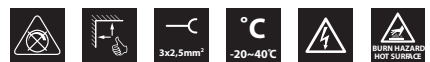

CZ | výrobce: PANLUX s.r.o., Kladruby 108, Teplice 41501, Česká republika, IČ 25496034, DIČ: CZ25496034, www.panlux.cz, panlux@panlux.cz +420 417 536 816
SK | distribútor: PANLUX SK s.r.o., Pálenická 476/1, Liptovský Mikuláš 03104, Slovensko, IČ: 44646879, DIČ: SK2022782069, www.panlux.sk, panlux-sk@panlux.cz, +421 445 528 545
EN | Producer | **DE** | Hersteller | **FR** | fabricant | **ES** | fabricante | **IT** | produttore | **HU** | gyártó | **SI** | proizvajalec | **HR** | proizvođač | **BG** | производител | **RO** | producător | **UKR** | виробник
PANLUX s.r.o., Kladruby 108, Teplice 41501, CZ, VAT: CZ25496034, www.panlux.cz, panlux@panlux.cz +420 417 536 816

CZ | **SK** | **EN** | **DE** | **FR** | **ES** | **IT** | **HU** | **SI** | **HR** | **BG** | **RO** | **UKR**

CZ | NÁVOD K POUŽITÍ

Před použitím tohoto výrobku si prosím přečtěte návod a postupujte podle bezpečnostních instrukcí. Instalaci světlé kvalifikované osobě nebo firmě. Při mechanickém poškození nebo neodborné manipulaci nemůže být uznána záruka. Děkujeme, že jste si vybrali výrobek firmy PANLUX s.r.o.

MATERIÁL: sklo, hliník

UPOZORNĚNÍ

Zkontrolujte výrobek, je-li jakákoliv část poškozena, nepoužívejte jej. Před každou manipulací se ujistěte, že je elektrický přívod odpojený. V případě poruchy zařízení neopravujte ani nerozebírejte. Světelný zdroj tohoto svítidla je nevyměnitelný; po skončení životnosti tohoto svítidla je nutno vyměnit celé svítidlo.

Nedodržení jakékoliv instrukce uvedené v návodu může způsobit újmu na zdraví i majetku.

⚠ Po nastavení výkonu a teploty chromatičnosti, nezapomeňte zpět našroubovat krytku přepínačů!

🕒 Proloužená záruka je podmíněna registrací na zaruka.panlux.cz

SK | NÁVOD NA POUŽITIE

Pred použitím tohto výrobku si prosím prečítajte návod a riadte sa bezpečnostnými pokynmi. Inštaláciu zverte kvalifikovanej osobe alebo firme. Pri mechanickom poškodení alebo neodbornej manipulácii nemôže byť záruka uznaná. Ďakujeme, že ste si vybrali výrobok firmy PANLUX s.r.o.

MATERIÁL: sklo, hliník

UPOZORNENIE

Skontrolujte výrobok, ak je akákoľvek časť poškodená, nepoužívajte ho. Pred každou manipuláciou sa uistite, že je elektrický prívod odpojený. V prípade poruchy zariadenia neopravujte ani nerozoberajte. Svetelný zdroj tohto svietidla nie je vymeniteľný; po skončení životnosti tohto svietidla je potrebné vymeniť celé svietidlo.

Nedodržanie ktoréhokoľvek pokynu uvedeného v návode môže spôsobiť ujmu na zdraví alebo majetku.

⚠ Po nastavení výkonu a teploty chromatickosti nezabudnite späť naskrutkovať kryt prepínačov!

🕒 Predĺžená záruka je podmienená registráciou na zaruka.panlux.cz

EN | USER MANUAL

Please read the instructions and follow the safety guidelines before using this product. Installation should be carried out by a qualified person or company. The warranty cannot be recognized in case of mechanical damage or improper handling. Thank you for choosing a product by PANLUX s.r.o.

MATERIAL: glass, aluminum

WARNING

Check the product—if any part is damaged, do not use it. Before any handling, make sure the power supply is disconnected. In case of a malfunction, do not repair or disassemble the device. The light source of this fixture is non-replaceable; when the fixture reaches the end of its life, the entire unit must be replaced.

Failure to follow any instruction in the manual may result in injury or property damage.

⚠ After setting the power and color temperature, don't forget to screw the switch cover back on!

🕒 Extended warranty is conditional upon registration at zaruka.panlux.cz

DE | GEBRAUCHSANWEISUNG

Bitte lesen Sie vor der Verwendung dieses Produkts die Anleitung und befolgen Sie die Sicherheitsanweisungen. Die Installation sollte von einer qualifizierten Person oder Firma durchgeführt werden. Bei mechanischer Beschädigung oder unsachgemäßer Handhabung kann keine Garantie übernommen werden. Vielen Dank, dass Sie sich für ein Produkt der Firma PANLUX s.r.o. entschieden haben.

MATERIAL: Glas, Aluminium

ACHTUNG

Überprüfen Sie das Produkt – wenn ein Teil beschädigt ist, verwenden Sie es nicht. Stellen Sie vor jeder Handhabung sicher, dass die Stromversorgung unterbrochen ist. Bei einer Störung das Gerät nicht reparieren oder zerlegen. Die Lichtquelle dieser Leuchte ist nicht austauschbar; nach Ablauf der Lebensdauer muss die gesamte Leuchte ersetzt werden. Die Nichtbeachtung der Anleitung kann zu Verletzungen oder Sachschäden führen.

⚠ Vergessen Sie nach der Einstellung der Leistung und Farbtemperatur nicht, die Abdeckung der Schalter wieder anzuschrauben!

🕒 Die verlängerte Garantie gilt nur bei Registrierung unter zaruka.panlux.cz

FR | MODE D'EMPLOI

Veuillez lire le manuel et suivre les consignes de sécurité avant d'utiliser ce produit. L'installation doit être effectuée par une personne ou une entreprise qualifiée. La garantie ne peut être accordée en cas de dommages mécaniques ou de mauvaise manipulation. Merci d'avoir choisi un produit de la société PANLUX s.r.o.

MATÉRIAU : verre, aluminium

AVERTISSEMENT

Vérifiez le produit – s'il est endommagé, ne l'utilisez pas. Avant toute manipulation, assurez-vous que l'alimentation électrique est déconnectée. En cas de panne, ne réparez pas et ne démontez pas l'appareil. La source lumineuse de ce luminaire n'est pas remplaçable ; en fin de vie, l'ensemble du luminaire doit être remplacé. Le non-respect des instructions peut entraîner des blessures ou des dommages matériels.

⚠ Après avoir réglé la puissance et la température de couleur, n'oubliez pas de revisser le couvercle des interrupteurs !

🕒 La garantie prolongée est conditionnée par l'enregistrement sur zaruka.panlux.cz

ES | MANUAL DE USO

Lea el manual y siga las instrucciones de seguridad antes de utilizar este producto. La instalación debe ser realizada por una persona o empresa cualificada. La garantía no se aplicará en caso de daños mecánicos o manipulación incorrecta. Gracias por elegir un producto de PANLUX s.r.o.

MATERIAL: vidrio, aluminio

ADVERTENCIA

Revise el producto; si alguna parte está dañada, no lo utilice. Antes de manipularlo, asegúrese de que la alimentación eléctrica esté desconectada. En caso de fallo, no intente reparar ni desmontar el dispositivo. La fuente de luz de esta luminaria no es reemplazable; al final de su vida útil, debe reemplazarse toda la luminaria.

⚠ No seguir las instrucciones puede causar daños personales o materiales. Después de ajustar la potencia y la temperatura del color, no olvide volver a atornillar la tapa de los interruptores!

🕒 La garantía extendida está sujeta al registro en zaruka.panlux.cz

IT | ISTRUZIONI PER L'USO

Si prega di leggere il manuale e seguire le istruzioni di sicurezza prima di utilizzare il prodotto. L'installazione deve essere effettuata da personale o aziende qualificate. La garanzia non sarà valida in caso di danni meccanici o manipolazione impropria. Grazie per aver scelto un prodotto di PANLUX s.r.o.

MATERIALE: vetro, alluminio

AVVISO

Controllare il prodotto – se qualche parte è danneggiata, non utilizzarlo. Prima di ogni intervento, assicurarsi che l'alimentazione elettrica sia scollegata. In caso di guasto, non riparare né smontare il dispositivo. La sorgente luminosa di questa lampada non è sostituibile; alla fine della sua vita utile è necessario sostituire l'intera lampada.

Il mancato rispetto delle istruzioni può causare danni a persone o cose.

⚠ Dopo aver impostato la potenza e la temperatura di colore, ricordarsi di riavvitare il coperchio degli interruttori!

🕒 La garanzia estesa è subordinata alla registrazione su zaruka.panlux.cz

HU | HASZNÁLATI ÚTMUTATÓ

Kérjük, a termék használatá elött olvassa el az útmutatót, és kövesse a biztonságos utasításokat. A telepítést bízza szakképzett személyre vagy cégre. Mechanikai sérülés vagy szakszerűtlen kezelés esetén a garancia nem érvényesíthető. Köszönjük, hogy a PANLUX s.r.o. termékét választotta.

ANYAG: üveg, alumínium

FIGYELMEZTETÉS

Ellenőrizze a terméket – ha bármely része sérült, ne használja. Minden beavatkozás előtt győződjön meg róla, hogy az elektromos áram ki van kapcsolva. Hiba esetén ne javítsa és ne szerelje szét a készüléket. A világítótest fényforrása nem cserélhető; az élettartam végén az egész lámpatestet ki kell cserélni.

A használati útmutató bármely utasításának figyelmen kívül hagyása sérülést vagy anyagi kárt okozhat.

⚠ A teljesítmény és a színhőmérséklet beállítása után ne felejtse el visszacsavarni a kapcsolódófőt!

🕒 A meghosszabbított garancia feltétele a regisztráció a zaruka.panlux.cz oldalon.

SI | NAVODILA ZA UPORABO

Pred uporabo tega izdelka prosimo preberite navodila in upoštevajte varnostna opozorila. Namestitve naj izvede usposobljena oseba ali podjetje. V primeru mehanske poškodbe ali nepravilnega ravnanja garancije ni mogoče uveljavljati. Hvala, ker ste izbrali izdelek podjetja PANLUX s.r.o.

MATERIAL: steklo, aluminij

OPOZORILO

Preverite izdelek – če je kateri koli del poškodovan, ga ne uporabljajte. Pred vsakim posegom se prepričajte, da je električni priklon izključen. V primeru okvare naprave je

ne popravljajte ali razstavljajte. Svetlobnega vira v tej svetilki ni mogoče zamenjati; po koncu življenjske dobe je treba zamenjati celotno svetilko.

Непоуштеванье navodil lahko povzroči poškodbe ali škodo na premoženju.

⚠ Po nastavitvi moči in barvne temperature ne pozabite priviti pokrov stikala nazaj!

3 Podaljšana garancija velja le ob registraciji na zaruka.panlux.cz

HR | UPUTE ZA UPORABU

Prije uporabe ovog proizvoda pročitajte upute i slijedite sigurnosne smjernice. Instalaciju treba izvršiti kvalificirana osoba ili tvrtka. Jamstvo ne vrijedi u slučaju mehaničkog oštećenja ili nepravilnog rukovanja. Hvala što ste odabrali proizvod tvrtke PANLUX s.r.o.

MATERIJAL: staklo, aluminij

UPOZORENJE

Provjerite proizvod – ako je neki dio oštećen, nemojte ga koristiti. Prije svake manipulacije provjerite je li električni priključak isključen. U slučaju kvara nemojte popravljati niti rastavljati uređaj. Izvor svjetlosti u ovoj svjetiljci nije zamjenjiv; po isteku vijeka trajanja potrebno je zamijeniti cijelu svjetiljku. Nepridržavanje uputa može uzrokovati ozljede ili materijalnu štetu.

⚠ Nakon podešavanja snage i temperature boje, ne zaboravite ponovno pričvrstiti poklopac prekidača!

3 Produženo jamstvo vrijedi uz registraciju na zaruka.panlux.cz

BG | ИНСТРУКЦИИ ЗА УПОТРЕБА

Моля, прочетете инструкциите и следвайте указанията за безопасност преди употреба на продукта. Инсталацията трябва да се извърши от квалифицирано лице или фирма. Гаранцията не се признава при механична повреда или неправилна употреба. Благодарим ви, че избрахте продукт на PANLUX s.r.o.

MATERIJAL: стъкло, алуминий

ПРЕДУПРЕЖДЕНИЕ

Проверете продукта – ако някоя част е повредена, не го използвайте. Преди всяка намеса се уверете, че електрозахранването е изключено. При повреда не се опитвайте да поправяте или разглобявате устройството. Светлинният източник на тази лампа не подлежи на подмяна; след изтичане на експлоатационния срок е необходимо да се замени цялото осветително тяло. Неспазването на инструкциите може да доведе до телесна повреда или материални щети.

⚠ След настройка на мощността и цветната температура не забравяйте да завиете обратно капачето на превключвателите!

3 Удължената гаранция важи след регистрацията на zaruka.panlux.cz

RO | MANUAL DE UTILIZARE

Vă rugăm să citiți manualul și să urmați instrucțiunile de siguranță înainte de a utiliza acest produs. Instalarea trebuie realizată de o persoană sau o firmă calificată. Garanția nu este valabilă în caz de deteriorare mecanică sau manipulare necorespunzătoare. Vă mulțumim că ați ales un produs al firmei PANLUX s.r.o.

MATERIAL: sticlă, aluminiu

ATENȚIONARE

Verificați produsul – dacă vreo parte este deteriorată, nu îl folosiți. Înainte de orice intervenție, asigurați-vă că alimentarea electrică este întreruptă. În caz de defecțiune, nu reparați și nu dezamblați dispozitivul. Sursa de lumină a acestui corp de iluminat nu este înlocuibilă; la sfârșitul duratei de viață, trebuie înlocuit întregul corp de iluminat.

Nerespectarea instrucțiunilor poate duce la vătămări corporale sau daune materiale.

⚠ După setarea puterii și a temperaturii de culoare, nu uitați să înșurubați la loc capacul comutatoarelor!

3 Garanția extinsă este valabilă doar cu înregistrare pe zaruka.panlux.cz

UKR | ІНСТРУКЦІЯ З ЕКСПЛУАТАЦІЇ

Будь ласка, прочитайте інструкцію та дотримуйтеся правил безпеки перед використанням цього виробу. Встановлення має виконувати кваліфікована особа або компанія. Гарантія не дійсна у разі механічного пошкодження або неправильного поводження. Дякуємо, що обрали продукцію компанії PANLUX s.r.o.

MATERIJAL: скло, алюміній

УВАГА

Перевірте виріб – якщо якась частина пошкоджена, не використовуйте його. Перед будь-якою маніпуляцією переконайтеся, що електроживлення відключене. У разі несправності не ремонтуйте та не розбирайте пристрій. Джерело світла цього світильника не підлягає заміні; після завершення терміну служби потрібно замінити весь світильник. Недотримання інструкцій може призвести до травм або матеріальних збитків.

⚠ Після налаштування потужності та колірної температури не забудьте знову прикрутити кришку перемикачів!

3 Розширена гарантія діє лише після реєстрації на zaruka.panlux.cz

100W/200W

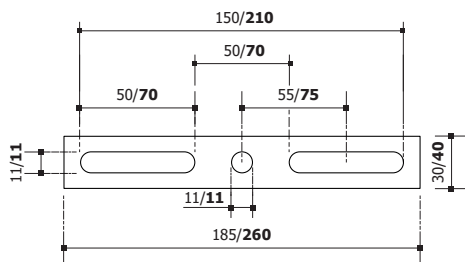

Model	mA	W	K	lm	lm/W	⊕	kg	⊖
PN33300060	450	50/70 100	3000 4000 5000	7000 9800 14000	140	205x310x40	1,51	3x2,5mm ²
PN33300061	850	100 150 200	3000 4000 5000	14000 21000 28000	140	280x400x43	2,14	3x2,5mm ²



[CZ] Všechna práva vyhrazena.
[SK] Všetky práva vyhradené.
[EN] All right reserved.
[DE] Alle Rechte vorbehalten.

Technické údaje se mohou změnit bez předchozího upozornění.
Technické údaje sa môžu zmeniť bez predchodzieho upozornenia.
Technical data can be changed without previous notice.
Technische Daten können sich ohne vorheriges Hinweis verändern.

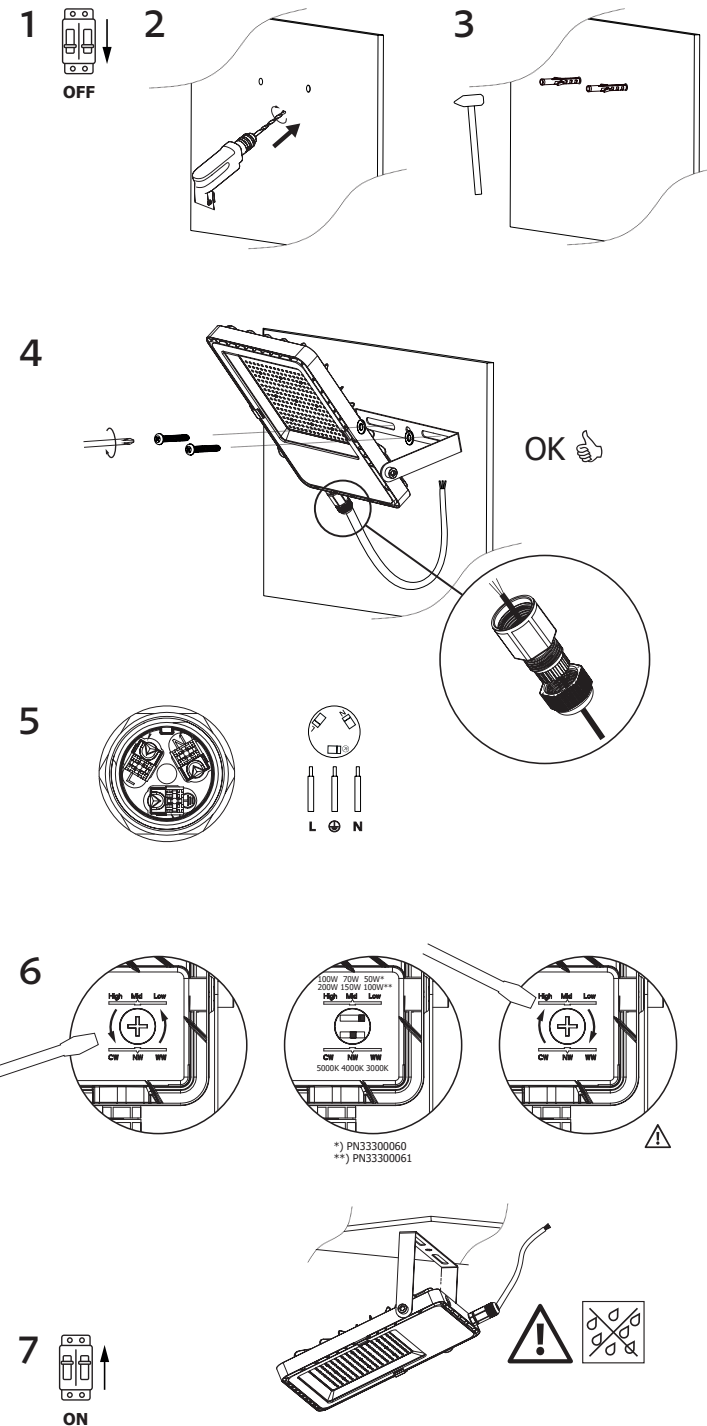

shop.panlux.cz

[CZ] Stáhněte si aktuální verzi návodu.
[SK] Stiahnite si aktuálnu verziu návodu.
[EN] Download the latest version of the manual.
[DE] Laden Sie die aktuelle Version der Anleitung herunter.